

**GH6DIPV10**  
**GH9DIPV10**

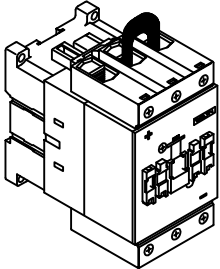

Fusibili di protezione gPV  
Short circuit protection fuses gPV

<b>GH6DIPV10</b>	Ue 600Vdc Ik < 5kA
Tipo di coordinamento	
Coordination type 2	125A
1	160A
<b>GH9DIPV10</b>	Ue 1000Vdc Ik < 5kA
Tipo di coordinamento	
Coordination type 2	125A
1	160A

Fusibili per contatti ausiliari gG 10A/Auxiliary contact fuses: gG 10A

GH6DIPV10

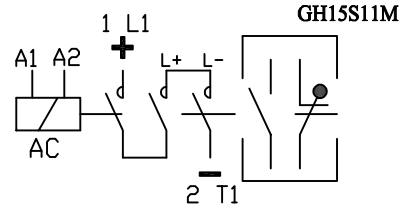

schema  
contatti  
contact  
diagrams

GH9DIPV10

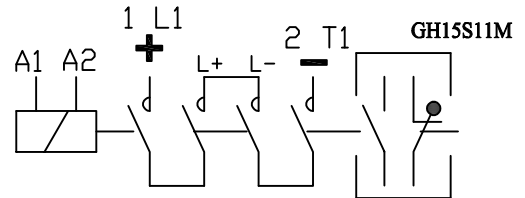

Il contatto NC del GH15S11M soddisfa i requisiti dell'allegato F della IEC '60947-4 sui contatti ausiliari di tipo collegati ai circuiti di sicurezza per monitorare lo stato dei contatti principali."

NC contact of GH15S11M meet the IEC 60947-4 annex F requirement to mirror contact performance. Mirror contact must be connected to safety circuit to made the monitoring of the state of main contact.

Assorbimento bobina: Coil consumption:	a.c. spunto	250 VA	holding	18 VA
	d.c. inrush	230 W	ritenuta	4 W
			holding	

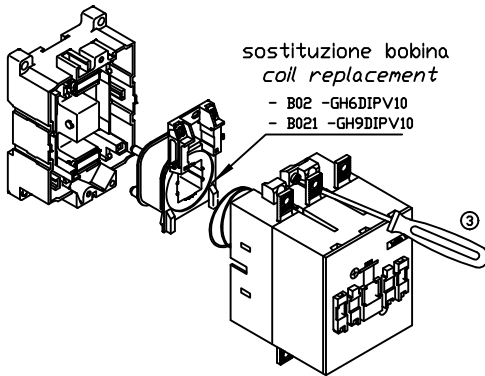

sostituzione bobina  
coil replacement  
- B02 -GH6DIPV10  
- B021 -GH9DIPV10

Connessioni circuiti principali  
Main circuit connections

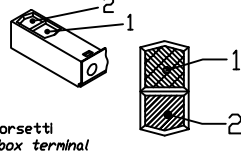

- Con morsetti  
- With box terminal

Sezione del cavo (mm<sup>2</sup>)  
Size of cable (mm<sup>2</sup>)  
flessibile o semirigido  
flexible or stranded

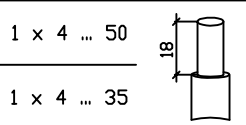

Coppia di chiusura  
Tightening torque

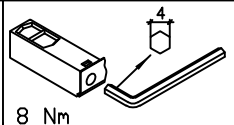

Connessioni circuiti ausiliari  
Auxiliary circuit connections

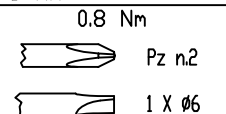
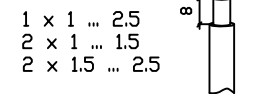

Schema collegamento Connection diagrams

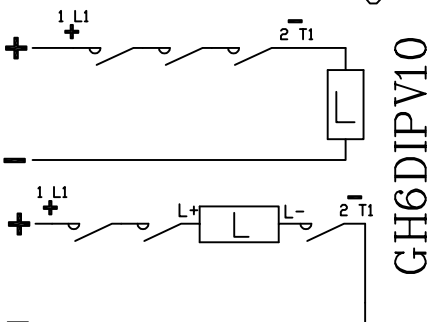

Per l'utilizzo come  
contattore bipolare eliminare  
la connessione tra L+ e L-

For using as two-poles  
contactors remove the  
connection between L+ and L-

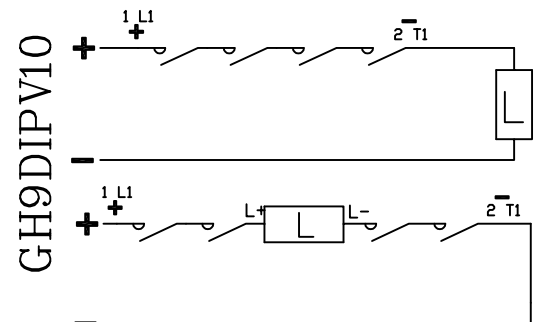

**ATTENZIONE:** Pericolo di scosse elettriche.  
Installazione e manutenzione eseguita solo da personale qualificato.  
Togliere tensione prima d'intervenire. Seguire le istruzioni di servizio.  
Grado di protezione: circuito principale IP00 (IP10 con morsetto MR3)  
circuito ausiliario IP20



**WARNING:** Hazard of electrical shock.  
Installation and maintenance by qualified personnel only.  
Remove power before servicing. Follow the operating instructions.  
Protection degree: main circuit IP00 (IP10 with MR3 terminal box)  
auxiliary circuit IP20

**INSTALLAZIONE**

- Non montare o smontare il dispositivo se la linea e' in tensione.
- Inserire a monte del dispositivo opportuni organi di protezione dal corto circuito (fusibili, interruttori).
- Posizione di lavoro: sul piano verticale come indicato nei disegni di ingombro.
- Controllare che la tensione di comando sia corretta e che le oscillazioni di tensione rimangano entro 85%-110% della tensione nominale.
- Verificare che i componenti (contatti, rele', automatismi, ecc.) che azionano la bobina, non diano luogo a funzionamenti instabili, provocando ravvicinate operazioni di chiusura e apertura del contattore.
- Il dispositivo non puo' essere azionato senza la camera spegnarlo.

**MANUTENZIONE**

- Ispezionare (operando frontalmente) periodicamente lo stato di usura dei contatti ed eventualmente sostituirli se usurati.
- A seguito di un cortocircuito controllare lo stato dei contatti. Eventuali leggere saldature dei medesimi possono essere separate con un cacciavite.
- ALTI VALORI DI CORRENTE POSSONO PORTARE A SALDATURE DEI CONTATTI. RICERCARE LE CAUSE DI TALI SALDATURE.

**MOUNTING**

- Do not mount or remove contactor with power connected.
- Provide adequate circuit protection (fuses, circuit breakers) on the supply side of the contactor.
- Working position: in the vertical plane as shown in the drawings.
- Ensure that control voltage remains within 85%-110% of rated coil voltage.
- Check that components (switches, control relas, output modules, etc.) driving the coil do, not cause unsteady operations resulting in uncontrolled breaking and making operations of the contactors.
- Contactor can't be used without the arc chute.

**MAINTENANCE**

- Periodically check (frontally operating) the device wear and replace them if necessary.
- After a short circuit check the device condition. Light contact weldings can be separated by a screwdriver.
- CONTACT WELDING OCCURS WITH HIGH CURRENT CONDITIONS. INVESTIGATE THE CAUSE OF CONTACT WELDING

**INGOMBRI e FISSAGGI**

**Overall and fixing dimensions**

Fissare con 2 viti M5 o equivalenti  
Lock by 2 screws M5 or equivalent

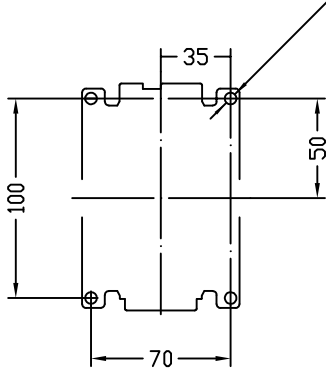

Non previsto il montaggio su canalina  
Fitting on rail not possible

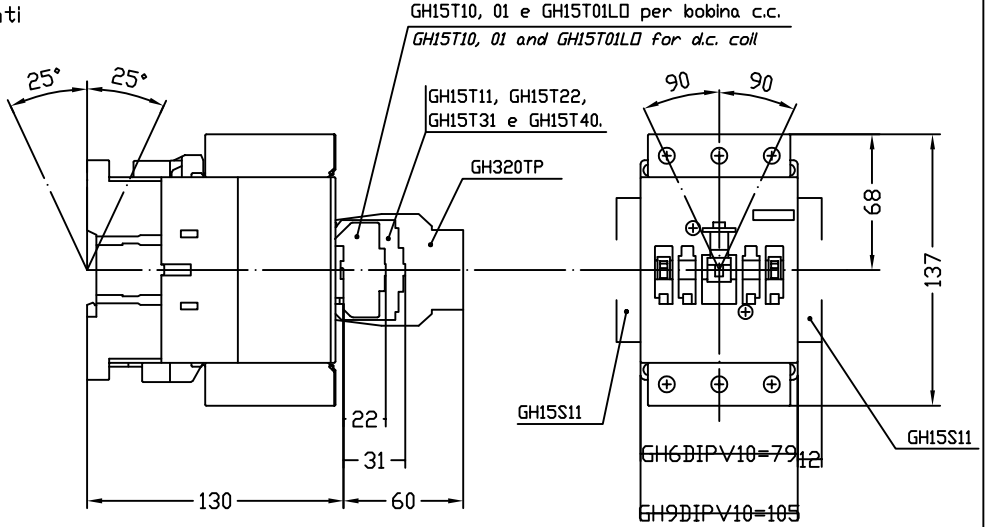

**ACCESSORI**

**Accessories**

CONTATTI AUSILIARI PER MONTAGGIO LATERALE (massimo 2 per contattore)  
SIDE MOUNTING AUXILIARY CONTACT BLOCKS (maximum 2 per contactor)

CONTATTI AUSILIARI PER MONTAGGIO FRONTALE  
TOP MOUNTING  
AUXILIARY CONTACT BLOCKS

n. catalogo catalogue n. tipo contatti contact types  
GH15S11 1NO-1NC

n. catalogo catalogue n. tipo contatti contact types  
GH15T10 1NO  
GH15T01 1NC

n. catalogo catalogue n. tipo contatti contact types  
GH15T40 4NO  
GH15T31 3NO-1NC  
GH15T22 2NO-2NC  
GH15T11 1NO-1NC

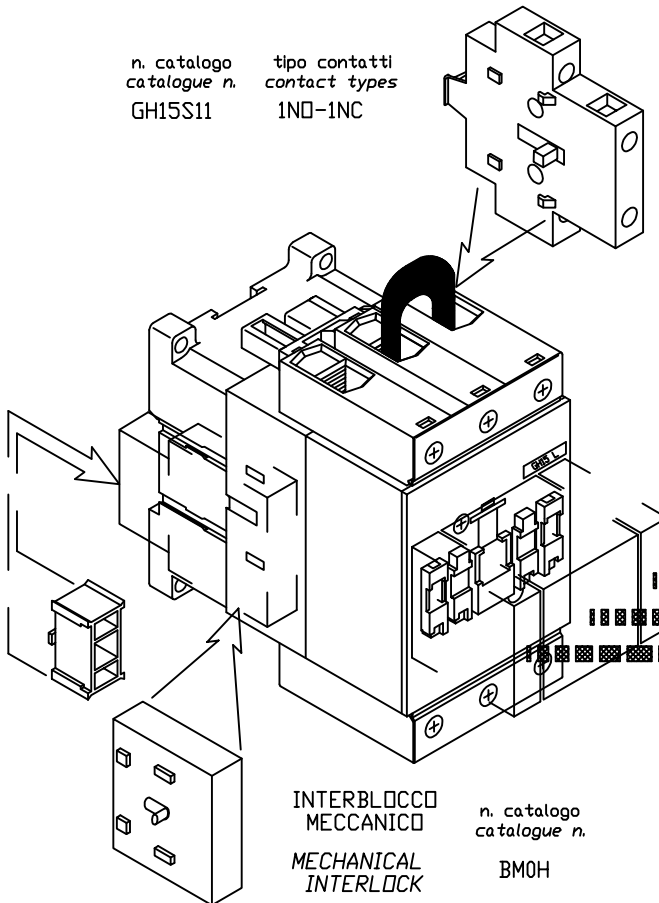

INTERBLOCCO MECCANICO  
MECHANICAL INTERLOCK  
n. catalogo catalogue n. BMOH

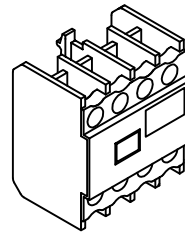
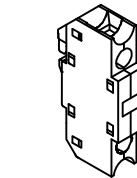

TEMPORIZZATORE PNEUMATICO (predisponibile con ritardo ON opp. OFF)  
PNEUMATIC TIMER (setteable for ON or OFF delay)

n. catalogo catalogue n. campo di regolaz. adjustable range  
GH320TP1 0.3-30s  
GH320TP2 10-180s



**ATTENZIONE!**  
Presenza di campi magnetici statici



**WARNING!**  
Presence of static magnetic field