

GH9DIPVS1L

IEC60947-4-1	DC-1 [A]	
	1000Vdc	1250Vdc
	12	6

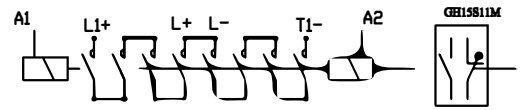

Connessioni circuiti principali Main circuit connections	Sezione del cavo (mm ²) Size of cable (mm ²)		Coppia di chiusura Tightening torque
	Flexibile Flexible	Stranigido Stranded	
GH9DIPVS1L	1 x 1-25 2 x 1-25	1 x 1.5 - 4 1 x 1.5 - 4	1.4 Nm
Connessioni circuiti ausiliari Auxiliary circuit connections	1 x 1.25 2 x 1.15 2 x 1.5-2.5	1 x 1.25 2 x 1.15 2 x 1.5-2.5	0.8-1.2 Nm

Fusibili di protezione dal corto circuito
Short circuit protection fuses

Tipo di coordinamento Coordination type	Ue 1000VDC
1 gPV	GH9DIPVS1L
	12

Consumo
Consumption

	W
Spunto Inrush	11
Ritenuta Sealed	11

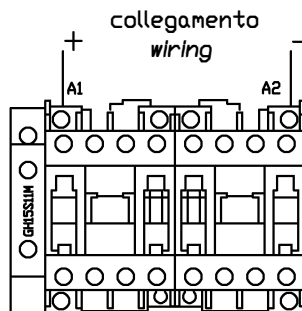

Il contattore è predisposto per l'alimentazione di entrambe le bobine. Collegare i cavi di alimentazione secondo disegno.

Contactors is prepared for feeding both the coils. Follow the drawing for wiring the coil.

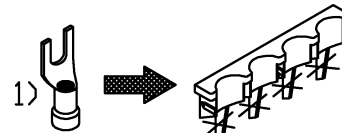

1 X Ø6

Pz n2

bloccare anche le viti dei terminali non utilizzati
lock also the screws of non-utilized terminals

Fusibili per contatti ausiliari gG 10A
Auxiliary contact fuses gG 10A

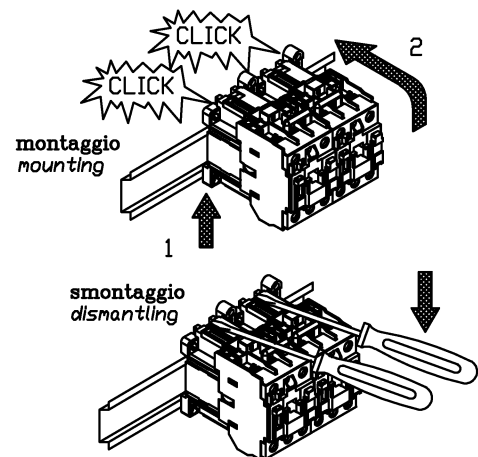

ATTENZIONE: Pericolo di scosse elettriche o bruciacature. Installazione e manutenzione eseguita solo da personale qualificato. Togliere tensione prima d'intervenire. Seguire le Istruzioni di servizio. Grado di protezione IP10



WARNING: Hazard of electrical shock or burning. Installation and maintenance by qualified personnel only. Isolate before servicing. Follow the operating instructions. Protection degree IP10

INSTALLAZIONE

- Non manovrare a mano se la linea di alimentazione non e' sezionata.
- Inserire a monte del contattore opportuni dispositivi di protezione dal cortocircuito.
- Posizione di lavoro: sul piano verticale come indicato nei disegni di ingombro.
- Messa in opera: verificare che il movimento di chiusura-apertura non sia ostacolato da eventuali corpi estranei penetrati dentro il contattore durante le operazioni di montaggio e collegamento.
- Controllare che la tensione di comando sia corretta e che le oscillazioni di tensione siano contenute nel campo 0,85...1,1Us.
- Verificare che i componenti (pressostati, termostati etc.) che azionano il circuito di comando del contattore, non diano luogo a funzionamenti instabili, provocando ravvicinate operazioni di chiusura e apertura del contattore.

MANUTENZIONE

- (1) Ispezionare periodicamente (operando frontalmente) lo stato di usura dei contatti.
- (2) A seguito di un cortocircuito controllare lo stato dei contatti. Eventuali saldature delle pastiglie di contatto possono essere separate con un cacciavite.

MOUNTING

- Do not operate by hand with connected power supply.
- Adequate protections against short-circuits must be provided on the supply line of the contactor.
- Working position: in the vertical plane as shown in the overall drawings.
- Installation: check that closing-opening movement is free from any external body which may have fallen inside the contactor during mounting and wiring operations.
- Check that control voltage is correct; during operation the voltage fluctuation must be limited in the range 0.85...1.1Us.
- Check that components (pressostats, thermostats etc.) driving the contactor control circuit do not cause unsteady operations that may cause uncontrolled breaking and making operations of the contactors.

MAINTENANCE

- (1) Periodically check (frontally operating) the contacts wear.
- (2) After a short circuit check the contact conditions. Should there be some contact tip welded, disjoin them by a screwdriver.

dimensioni di ingombro e fissaggio overall and fixing dimensions

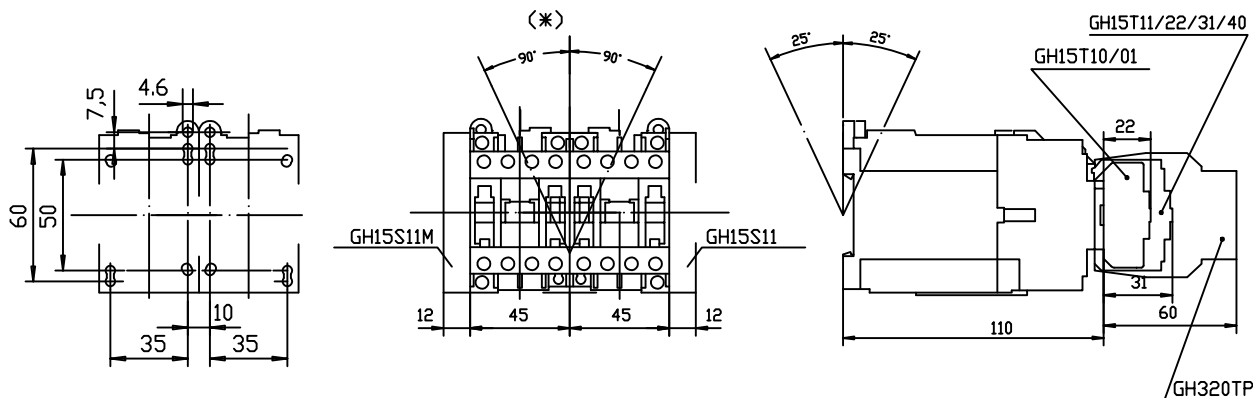

(*) Per il montaggio su guida DIN non orizzontale e' necessario montare, nella parte inferiore, un blocco d'arresto del contattore.
When DIN rail is not horizontal it is necessary to fit, in the lower part, a grip block for the contactor.

ACCESSORI ACCESSORIES

CONTATTI AUSILIARI PER MONTAGGIO LATERALE
(massimo 2 per contattore)
SIDE MOUNTING
AUXILIARY CONTACT BLOCKS
(maximum 2 per contactor)

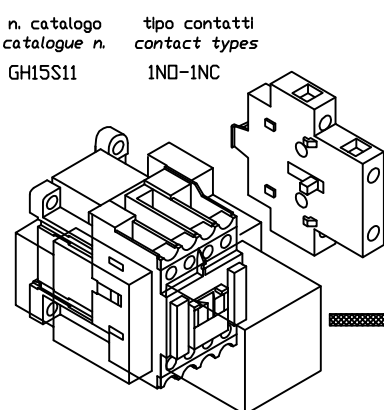

n. catalogo catalogue n.	tipo contatti contact types
GH15S11	1NO-1NC

CONTATTI AUSILIARI PER MONTAGGIO FRONTALE
TOP MOUNTING
AUXILIARY CONTACT BLOCKS

n. catalogo catalogue n.	tipo contatti contact types
GH15T11	1NO-1NC
GH15T31	3NO-1NC
GH15T22	2NO-2NC
GH15T40	4NO
GH15T10	1NO
GH15T01	1NC

TEMPORIZZATORE PNEUMATICO
(predisponibile con ritardo DN opp. OFF)

PNEUMATIC TIMER
(setteable for ON or OFF delay)

n. catalogo catalogue n.	campo di regolaz. adjustable range
C320TP1	0,3-30s
C320TP2	10-180s



ATTENZIONE:
Presenza di campi magnetici statici



WARNING:
Presence of static magnetic field

