

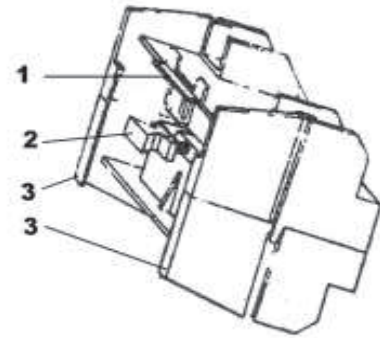

Ogni temporizzatore è adatto per la temporizzazione sia all'eccitazione che alla diseccitazione (dopo la disalimentazione del contattore). La scelta si effettua posizionando appropriatamente la leva situata sulla parte superiore del temporizzatore. La posizione "ritardato alla diseccitazione" (DELAY OFF) dovrebbe essere selezionata per facilitare l'assemblaggio sul contattore, in ogni modo, dopo la selezione definitiva, **controllare che la leva sia correttamente posizionata e libera di muoversi**. Il temporizzatore è comandato meccanicamente collegando il dispositivo di azionamento mobile(2) entro la guida triangolare(4) della parte mobile(5) del contattore tramite lo scorrimento delle due guide(3) del temporizzatore dentro le guide a code di rondine(6) presenti sulla parte frontale del contattore. Quando il temporizzatore è completamente inserito, un fermo(1) lo assicura automaticamente. Per rimuovere il temporizzatore agire sul dispositivo di fermo facendo scivolare l'apparecchio verticalmente verso l'alto fino al suo totale disinserimento dal contattore.

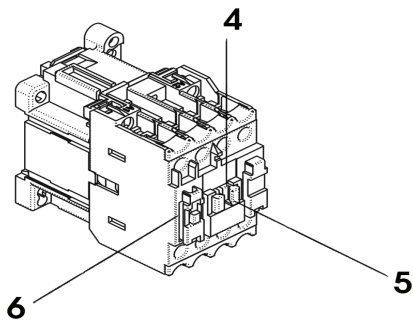

### Istruzioni per collegare i contatti del temporizzatore

I terminali dei contatti del temporizzatore sono chiaramente numerati per indicare quando il contatto è NO oppure NC. Siccome il temporizzatore può essere selezionato per entrambi i modi e la leva di selezione modifica lo stato dei contatti del temporizzatore, il codice numerico per tipologia di selezione è indicato sull'etichetta posta sul lato dell'apparecchio. Ogni terminale è identificato sull'etichetta di calibrazione grazie ad un doppio codice numerico. I numeri racchiusi in un riquadro si riferiscono al "ritardo alla diseccitazione"; i numeri al di fuori sono relativi al "ritardo all'eccitazione".

Per la temporizzazione all'eccitazione (ON DELAY) la marcatura sul morsetto è:

Per morsetto sinistro superiore 55

Per morsetto sinistro inferiore 56

Questi morsetti si riferiscono a un contatto NC che apre dopo il tempo selezionato, quando il contattore viene alimentato e ritorna alla posizione di chiusura quando il contattore viene disalimentato.

Per morsetto destro superiore 67

Per morsetto destro inferiore 68

Questi morsetti si riferiscono ad un contatto NO che chiude dopo il tempo selezionato quando il contattore viene alimentato e ritorna alla posizione di aperto quando il contattore viene disalimentato.

Per la temporizzazione alla diseccitazione (OFF DELAY) la marcatura sul morsetto è:

Per morsetto sinistro superiore 57

Per morsetto sinistro inferiore 58

Questi morsetti si riferiscono a un contatto NO che chiude quando il contattore viene energizzato e rimane chiuso per il tempo selezionato dopo che il contattore viene disalimentato.

Per morsetto destro superiore 65

Per morsetto destro inferiore 66

Questi morsetti si riferiscono a un contatto NC che apre quando il contattore viene alimentato e rimane aperto per il tempo selezionato dopo che il contattore viene disalimentato.

### Note

Quando si esegue il collegamento, assicurarsi che i cavi non ostruiscano la leva di selezione o che corpi estranei cadano nell'apertura della leva. L'identificazione dei componenti è resa possibile applicando la targhetta di designazione dal contattore al temporizzatore proprio sopra la manopola della selezione del tempo. Un indicatore visivo che mostra lo stato di alimentazione del contattore è situato sotto la manopola della selezione del tempo.

### Impostazione del tempo di ritardo

La messa a punto si ottiene allineando l'indicatore di colore nero sulla manopola con la scala calibrata. Il tempo di ritardo si incrementa quando la manopola è ruotata in senso orario e decrementa quando la manopola è ruotata in senso anti-orario. Il temporizzatore da 0.1- 30 secondi è prontamente identificabile grazie all'etichetta di calibrazione blu.

Each timer is suitable for either 'delay on' energization or 'delay off' energization (after de-energization of the contactor). The chosen mode is selected by aligning the lever situated on the top side of timer with the appropriate indication. The 'delay off' mode should be selected for ease of assembly, however, **after final selection check that lever is fully over and free to move**. The timer is mechanically operated by interlocking the moving actuator(2) within the triangular slot(4) in the host contactor's moving contact bar(5) by sliding the two side rails(3) of the timer housing into the dovetail(6) formed on the top of the host contactor. When fully home a catch(1) automatically secures the device. To release the timer, spring the catch out of engagement and slide the timer vertically upwards until clear of the contactor.

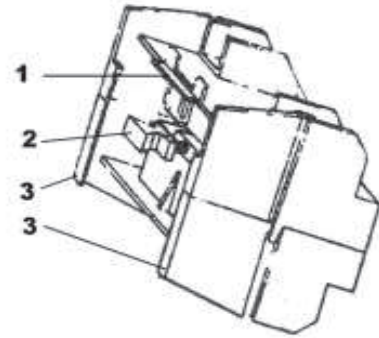
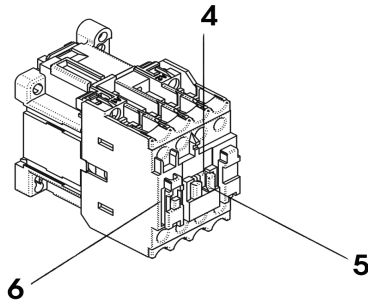

## Connecting Timer Contacts

The terminal of the timer contacts are fully numbered to indicate whether the contact is NO or NC. As the timer can be selected for either mode and the selection lever changes the status of the timer contacts, the numbering code for each mode is indicated on the product label affixed to the side of the timer. Each terminal is identified on the calibration label by a dual numbering code. Those numbers enclosed within a "box" refer to DELAY OFF. Numbers outside the boxes are for DELAY ON.

For ON delay mode the terminal marking is:-

For LH top terminal 55

For LH bottom terminal 56

These terminals provide a NC contact which opens after the selected time delay, when the contactor is energizing. They return to the closed position when the contactor is de-energized.

For RH top terminal 67

For RH bottom terminal 68

These terminals provide a NO contact which closes after the selected time delay, when the contactor is energizing and returns to the open position when contactor is de-energized.

For OFF delay mode the terminal marking is:-

For LH top terminal 57

For LH bottom terminal 58

These terminals provide a NO contact which closes when the contactor is energized and remains closed for the selected time delay after the contactor is de-energized.

For RH top terminal 65

For RH bottom terminal 66

These terminals provide a NC contact which opens when the contactor is energized and remains open for the selected time delay after contactor is de-energized.

## Note

When connecting ensure wiring does not obstruct mode lever, or allow foreign bodies to fall in mode lever aperture. Component identification is made possible by fitting the designation label from the contactor to the timer, immediately above the timer selector knob. A visual indicator to show the state of energization of contactor is provided, located below the time selector knob.

## Setting Time Delay

The time setting is obtained by aligning the black pointer on the knob with the calibration scale. The time delay increases as the knob is rotated clockwise and decreases when knob is rotated counterclockwise. The 0.1-30 seconds timer is readily identified by its blue calibration label.